

## Sporting / Technical regulationsupdate

deleted text = ~~deleted text~~ new=new textVeröffentlicht am 21/03/2024  
bul\_2024\_02.pdf

## Rok GP Junior/Senior

Änderung im Reglement Rok Junior 2024

(REGLEMENT TECHNIK DAI TROPHY 2024 Version 01 / 01.02.2024 Div. 2.2.B)

Der Motor muss dem ACI Datenblatt der Homologation fiche- entsprechen. Auslassquerschnitt beim Rok GP Junior Motor vom Restrictor: ~~Ø maximal 28mm ±0.2~~ auf Restrictor: **Ø max. 25mm geändert**

Jegliche Bearbeitung am Motor ist grundsätzlich verboten, es dürfen keine Materialien hinzugefügt oder entfernt werden. Es dürfen nur die vom Hersteller/Importeur werkseitig ausgelieferten Komponenten verwendet werden.

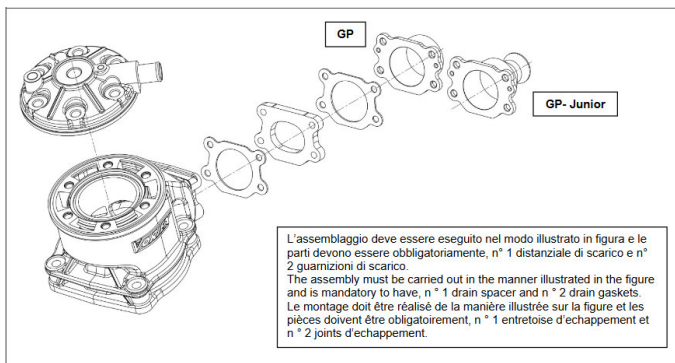
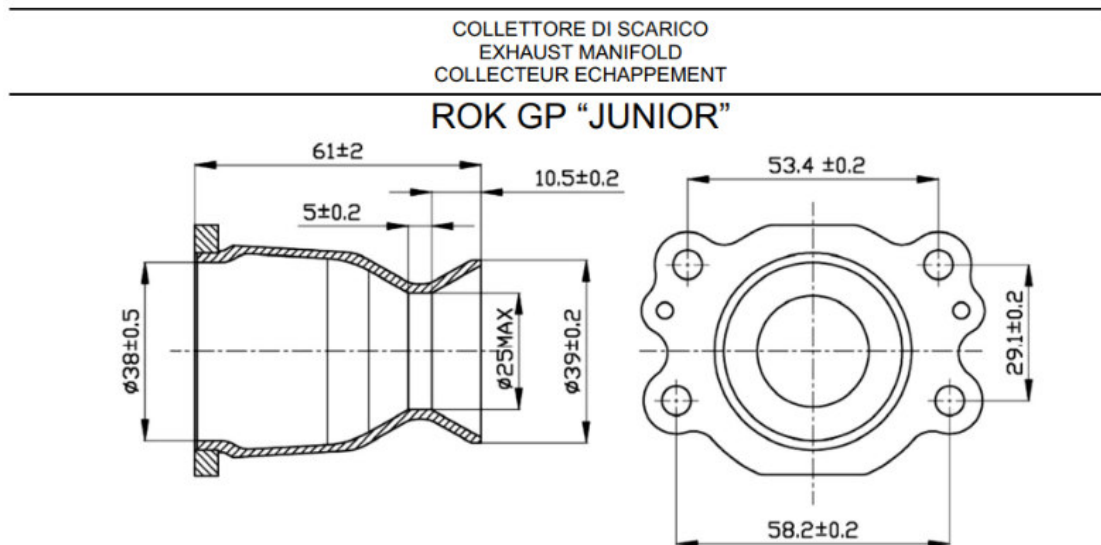

www.kart-tirol.at