

1. #2021/Bambini:

DIV. 1 TK – Informationsblatt Bambini

Halskrause, Brustschutz - Pflicht!!

Bambini Motor und Chassis lt. Homologation/Ausschreibung. Der Teilnehmer muss ein Homologationsblatt seines verwendeten Motors und Chassis bei verlangen des technischen Kommissar vorweisen.

Alter: ab 7* bis 13 Jahre (vollendetes Lebensjahr 2021 / * years, when the driver turns 7* - 13 2021

BAMBINI	BAMBINI DAI	60 Mini (2015-2020)	DIV 1.1.A	110 kg	VEGA 10.0x4.00-5 11.0x5.00-5	08* - 13 years 08* - 13 Jahre	trophies 1 - 5	DIV. 1.1	
		60 Mini (2010-2014)	DIV 1.1.B	110 kg					
		60 Mini (2000-2009)	DIV 1.1.C	110 kg					
		Champ. Mini Academy	DIV 1.1.D	110 kg					
	BAMBINI DAI MIX	Comer / Raket / WTP	DIV 1.2.A	110 kg	CIK SLICK TYRES 10.0x4.00-5 11.0x5.00-5	08* - 13 years 08* - 13 Jahre	trophies 1 - 5		DIV. 1.2
		Mini Rok	DIV 1.2.B	110 kg					
		X30 Mini / Waterswift	DIV 1.2.C	110 kg					
		Rotax FR 125 Micro	DIV 1.2.D	110 kg					

Chassis: - Marke frei laut Homologation. Es sind nur Bambini Chassis zugelassen Chassis-Herstellern in Serie gefertigt werden oder wurden, und die den aktuell gültigen Bestimmungen entsprechen.

Motor: ab 2010: Einzylinder-2-Takt-Motor ohne Modifikationen laut Homologationsblatt 60ccm, aktuell gültigen Bestimmungen ab Homologationsjahr 2010 mit CDI-box, digital merke Selettra, type LC23915 Hom. CSAI 01/01/2010 t/m 31/12/2010 oder CSAI 01/ACZ/14 max. 14000rpm und Vergaser Dell'Orto PHBG 18 BS (#2020/13) Volumen der Brennkammer. 6.8 ccm. (Punkt 15 Insert)

Vergaser: Dell'Orto Marke, Modell PHBG18BS REG. 02523 genehmigt unter der ACI / CSAI Homologationsnummer 01/CRB/14, Durchmesser des Venturi Ø 18mm mechanische Gemisch Einstellung mittels einer Schwimmer Nadel nur Originalteile Dell'Orto erlaubt.

Csai 01.01.2015 - 31.12.2020			Csai 01.01.2010 - 31.12.2014			Csai 01.01.2005 - 31.12.2009		
Name	Type	Omologa.	Name	Type	Omologa.	Name	Type	Omologa.
COMER	TAG 60	02/M/20	BMB	RAM	05/MT/14	BULL Power	LK33	32/M/09
IAME	Mini Swift	03/M/20	COMER	TAG 60	04/MT/14	COMER	KWE6 TAG	10/M/09
LAURA	HTL	04/M/20	LKE	R13	06/MT/14	MAXTER	MAXTERINO	35/M/09
PAROLIN	ROKY60	06/M/20	MAXTER	MAXTERINO	01/MT/14	PARILLA	60 MINI SWIFT	25/M/09
TM	60 MINI	07/M/20	PARILLA	60MINISWIFT	02/MT/14	VPRTX	MINI ROK	45/M/09
VORTEX	MR3	05/M/20	VORTEX	MR2	03/MT/14	WTP	B5	48/M/09
LKE	R14	01/M/20						

Motor: bis 2009: Bambini Motoren vor dem Homologationsjahr 2009, laut Homologationsblatt nach den ursprünglich gültigen Bestimmungen. Serienvergaser laut Homologationsblatt, aktuell oder ursprünglich gültigen Bestimmungen. Zündung Selettra R2904 36/A/09, Comer 1P/2P 5/A/09 od. 6/A/09.

Comer K/S/W60 und 80	Hom. MSA W6 / 04	IAME Gazelle / X30 Mini	Hom. DMSB 33/11
Raket 95	Hom. 1/R95/2018	Rotax Micro	Laut RMC (DE/IT/AT)

Kupplung: Serienmäßig laut Homologationsblatt, aktuell oder ursprünglich gültigen Bestimmungen der CIK/ FIA Regle. und muss bei 3000rpm (+100) anfangen und bei 4000 100% greifen.

Geräuschdämpfer: Geräuschdämpfer laut Homologation max. Ø 22mm.

Zündkerze: Die Marke der Zündkerze ist freigestellt, die Ausführung der Zündkerze muss dem CIK-FIA Artikel 2.16.8 (inkl. Anhang 7) entsprechen (2021/13)

Breite v/h: Breite vorne: max.1040mm Breite hinten: max.1100mm Hinterachse: magnetisch

Reifen: **Regenreifen:** Anzahl und Marke frei

Bambini DAI: **Slick:** VEGA **Regenreifen:** VEGA Anzahl frei

Bambini Mix: **Slick:** Marke frei **Regenreifen:** Anzahl frei **Rotax:** alles laut RMC

Troken/Slick: vorne / Front size: 10x4.00-5 oder 3.60-5 hinten / Rear size: 11x5.00-5

Regen / Rein: vorne / Front size: 10x4.00-5 oder 3.60-5 hinten / Rear size: 11x5.00-5

Felgen u. Reifen: vorne: 115 mm (± 5mm) hinten: 140 mm max. (± 5mm)



www.kart-tircl.at

2. #2021 / Junior:

DIV. 2 TK – Informationsblatt JUNIOR OK / KF3 / X30 Jun. ROTAX Jun. / Votrex Rok Halskrause, Brustschutz - Pflicht !!

Motoren: OK, KF3, Iame X30 Junior, ICA Junior, ROTAX Junior, Easy, Votrex. usw. Der Teilnehmer muss ein gültiges Homologationsblatt seines verwendeten Motors und Chassis bei verlangen des technischen Kommissar vorweisen.

Alter: ab 12* bis 16 Jahre (vollendetes Lebensjahr in 2021/ (* Years, if the driver is 12 years old, until 31.12.2021)

JUNIOR	JUNIOR OK	OK Junior	DIV 2.1.A	140 kg	CIK SLICK 10.0x4.60-5 11.0x7.10-5	12 to 16	trophies 1 - 5
		KF3 125 Junior	DIV 2.1.B	140 kg			
		Junior Rok	DIV 2.1.C	140 kg			
	JUNIOR DAI	X30 Junior	DIV 2.2.A	140 kg	CIK SLICK 10.0x4.60-5 11.0x7.10-5	12 to 16	trophies 1 - 5
		Rotax FR 125 Junior	DIV 2.2.B	140 kg			
		Championkart Academy	DIV 2.2.C	140 kg			

DIV. 2.1

DIV. 2.2

Chassis:

- Marke frei Es sind nur Chassis zugelassen, die von CIK/FIA anerkannten Chassis-Herstellern in Serie gefertigt werden oder wurden, und die den aktuell gültigen oder den ursprünglich gültigen Bestimmungen
- Die Karosserieteile (Frontspoiler, Frontschild, Seitenkästen) müssen den aktuell gültigen oder ursprünglich gültigen Bestimmungen der CIK/FIA Reglements entsprechen.
- Vorderachs-Bremsen (Vorderrad-Bremsen) sind verboten

Motor OKJ: Marke frei - bzw. OK Motor nach aktuellen Reglement und laut Homologation 2-Takt-Motor, Vergaser gem. CIK/ FIA-Reglement und -Homologationsblatt für den betreffenden Motor Motordrehzahl maximal 14.000 min⁻¹. Vergaser: Reglement. Vergaser: Ø maximal 20mm ±0.2

Motor KF3: Marke frei - bzw. KF3 Motor nach aktuellen Reglement und laut Homologation 2-Takt-Motor, gem. CIK/ FIA-Reglement und -Homologationsblatt für den betreffenden Motor Motordrehzahl maximal 14.000 min⁻¹ Vergaser: Ø maximal 20mm ±0.2 mm

MotorX30: - Einzylinder-2-Takt-Motor IAME Parilla X30 125cc RL-C TaG., gem. Homologation, Motordrehzahl maximal 16.000 min⁻¹, mit Auspuffkrümmer mit Reduzierstück / Restriktor Ø max. 29 mm. Vergaser: Ø maximal 27mm ±0.2 mm (Kühler und Wasserpumpe Frei)

Motoren Rotax: Rotax Junior oder Mini serienmäßig gem. technischem Datenblatt RMC oder CIK/ FIA-homologiert auch ohne Plombe, Vergaser: laut Homologation und Rotax RMC.

Kupplung: Alle Motoren außer OK Junior, mechanische Fliehkraft-Trockenkupplung serienmäßig gem. technischem Datenblatt (wie vom Hersteller des Motors mit dem Motor ausgeliefert) oder CIK/ FIA-homologiert vorgeschriebenen Wirkungsgrad von 4.000 min⁻¹

Zündkerze: Die Marke der Zündkerze ist freigestellt, die Ausführung der Zündkerze muss dem CIK-FIA Artikel 2.16.8 (inkl. Anhang 7) entsprechen (2021/13)

Hinterachse: aus magnetischem Material Hinterachse breite: maximal 1400mm

Reifen alle Junioren: **Trockenreifen:** Marke freigestellt **Regenreifen:** Marke und Anzahl freigestellt
Type: Freie Reifenwahl zwischen OPTION, PRIME, MEDIUM

Trockenreifen vorne: 10 x 4.50-5 oder 4.60-5 hinten: 11 x 7.10-5
Regenreifen: vorne: 10 x 4.20-5 oder 4.50-5 hinten: 10 x 6.00-5



3. #2021 / Open TAG 125 ccm:

DIV. 3 TK – Informationsblatt SENIOR OK und TaG-Motoren

Alle Motoren bis max. 125ccm OK, Iame X30, Pop125, ICA 100, ROTAX Senior, Easy, Votrex ROK usw.
Homologationsblatt seines verwendeten Motors und Chassis bei verlangen des technisches Kommissar vorweisen.

Alter: ab 15 Jahre (vollendetes Lebensjahr in 2021) ab 14 vollendet Jahre* Senior RESTRICTED

SENIOR TAG	OK / KF	OK	DIV 3.1.A	150 kg	CIK SLICK TYRES 10.0x4.60-5 11.0x7.10-5	from 15 years*	trophies 1-3	DIV. 3.1	
		KF2 125 Kart	DIV 3.1.B	150 kg					
		Rok Senior	DIV 3.1.C	150 kg					
		ICA 100 Direct	DIV 3.1.D	150 kg					
	DAI TAG	Rotax FR 125 Max	DIV 3.2.A	160 kg	CIK SLICK TYRES 10.0x4.60-5 11.0x7.10-5	from 15 years*	trophies 1-3		DIV. 3.2
		X30 Senior	DIV 3.2.B	160 kg					
		Championkart Senior	DIV 3.2.C	160 kg					
		KGP 125 Direct Drive	DIV 3.2.D	160 kg					

- Motor:** 2-Takt-Motor, luft- oder wassergekühlt, mit Direktantrieb (ohne Getriebe) gem. technischem Datenblatt des betreffenden Herstellers und/oder DMSB/CIK/FIA-Homologationsblatt.
-Hubraum maximal 125 ccm. Zugelassen sind auch ehemalige 2-Takt-Motoren ICA100 mit maximal 100 ccm Hubraum gem. dem ehemaligen Art.10 (Intercontinental A) des Technischen Reglement der CIK/FIA (Karting Technical Regulations) 2009
- Vergaser:** Vergaser serienmäßig gem. technischem Datenblatt (wie vom Hersteller des Motors mit dem Motor ausgeliefert) oder CIK/FIA-homologiert. Einspritz-Systeme und/oder Aufladung sind verboten.
- Chassis:** - Marke frei es sind nur Chassis zugelassen, die von CIK/FIA anerkannten Chassis-Herstellern in Serie gefertigt werden oder wurden, und die den aktuell gültigen oder den ursprünglich gültigen Bestimmungen -Vorderachs-Bremsen ist erlaubt.
- Motor OK/KF2:** Marke frei - bzw. OK Motor nach aktuellen Reglement und laut Homologation 2-Takt-Motor, gem. CIK/ FIA-Reglement und -Homologationsblatt für den betreffenden Motor Motordrehzahl maximal 16.000 min-1. Vergaser: laut CIK-Homologation wie vom Hersteller ausgeliefert
- MotorX30:** Einzylinder-2-Takt-Motor IAME Parilla X30 125cc RL-C TaG., gem. Homologation, Motordrehzahl maximal 16.000 min-1. Vergaser: Ø maximal 27mm ±0.2 mm (Kühler und Wasserpumpe Frei)
- Motoren Rotax:** gem. technischem Datenblatt RMC oder CIK/ FIA-homologiert auch ohne Plombe
- Auspuff:** für alle Motoren serienmäßig gem. technischem Datenblatt (wie vom Hersteller des Motors mit dem Motor ausgeliefert) oder gemäß CIK/ FIA-Standard mit maximal 95 dB/A
- Kupplung:** Motoren mit Mechanische Fliehkraft-Trockenkupplung serienmäßig gem. technischem Datenblatt oder CIK/ FIA-homologiert vorgeschriebenen Wirkungsgrad von 4.000 min-1
- Zündkerze:** Die Marke der Zündkerze ist freigestellt, die Ausführung der Zündkerze muss dem CIK-FIA Artikel 2.16.8 (inkl. Anhang 7) entsprechen. (2021/13)
- Zündanlage serienmäßig gem. technischem Datenblatt (wie vom Hersteller des Motors mit dem Motor ausgeliefert) oder CIK/FIA-homologiert, Ansaugeräuschkämpfer serienmäßig laut Homologationsblatt, aktuell gültigen oder ursprünglich mit zwei Ansaugöffnungen luftdicht angebracht sein.
- Handvorderradbremse sind erlaubt. Handbetätigte Systeme müssen über eine gültige oder ehemals gültige CIK-Homologation verfügen. Fußbetätigte Systeme müssen über eine gültige CIK Homologation verfügen.
- Hinterachse:** aus magnetischem Material Hinterachse breite: maximal 1400mm
- Reifen:** Marke freigestellt Type: Freie Reifenwahl zwischen OPTION, PRIME, MEDIUM
- Regenreifen:** Marke und Anzahl freigestellt
- Trockenreifen:** vorne: 10 x 4.50-5 oder 4.60-5 hinten: 11 x 7.10-5
- Regenreifen:** vorne: 10 x 4.20-5 oder 4.50-5 hinten: 10 x 6.00-5



4. #2021 / SwissAuto 4T, DD2 , Rübzig:

DIV. 4 TK – Informationsblatt T4 Motoren u. Rotax DD2, RÜBIG

Motoren: Suter-Vampire, Biland SA250, Oral, Tech F1, Swiss Auto, Rotax DD2 u. Super Rok usw. Der Teilnehmer muss ein gültiges Homologationsblatt seines verwendeten Motors und Chassis bei verlangen des technisches Kommissar vorweisen.

Alter: ab 16 Jahre (vollendetes Lebensjahr in 2021)

SUPER TAG	SUPER TAG	Super Rok	DIV 9.1.A	165 kg	CIK SLICK TYRES 10.0x4.60-5 11.0x7.10-5	from 16 years	trophies 1-3	DIV. 9.1
		Rotax FR 125 DD2	DIV 9.1.B	165 kg				
		Swiss Auto	DIV 9.1.C	170 kg				
		lame X30 Super	DIV 9.1.D	165 kg				
		Rübzig	DIV 9.1.E	200 kg				

Chassis:

- Marke frei es sind nur Chassis zugelassen, die von CIK/FIA anerkannten Chassis-Herstellern in Serie gefertigt werden oder wurden, und die den aktuell gültigen oder den ursprünglich gültigen Bestimmungen
- Die Karosserieteile (Frontspoiler, Frontschild, Seitenkästen) müssen den aktuell gültigen oder ursprünglich gültigen Bestimmungen der CIK/FIA Reglements entsprechen. - Vorderachs-Bremsen ist erlaubt

Motor:

- Suter-Vampire, Biland SA250, Oral, Tech F1, Swiss Auto, GM Griffon. laut aktuell gültigen oder ursprünglich gültigen Bestimmungen. - bzw. 4-Takt-Motor, wassergekühlt, (ohne Getriebe), gem. Reglement Art.19 und CIK/ FIA-Homologationsblatt für den betreffenden Motor Motordrehzahl maximal 13.000 min-1, technische Spezifikation 2010
- Rotax laut Homologationsblatt, und RMC ab 2009 (auch ohne Plombe)
- Auspuffschalldämpfer (Auspuff) serienmäßig gem. technischem Datenblatt (wie vom Hersteller des Motors mit dem Motor ausgeliefert) oder gemäß CIK/ FIA-Standard mit maximal 95 dB/A

Ansauggeräuschd.: Serienmäßig laut Homologationsblatt, aktuell gültigen oder ursprünglich mit zwei Ansaugöffnungen luftdicht angebracht sein.

Kupplung: - Mechanische Fliehkraftkupplung serienmäßig gem. technischem Datenblatt (wie vom Hersteller des Motors mit dem Motor ausgeliefert) Wirkungsgrad von 4.000 min-100

Vergaser: Vergaser serienmäßig gem. technischem Datenblatt wie vom Hersteller des Motors mit dem Motor ausgeliefert oder CIK/ FIA-homologiert. Rotax DD2 Dell'Orto PHF 30 laut RMC Reglement.

Zündkerze: Die Marke der Zündkerze ist freigestellt, die Ausführung der Zündkerze muss dem CIK-FIA Artikel 2.16.8 (inkl. Anhang 7) entsprechen (2021/13)

- Zündanlage serienmäßig gem. technischem Datenblatt (wie vom Hersteller des Motors mit dem Motor ausgeliefert) oder CIK/FIA-homologiert, Ansauggeräuschdämpfer serienmäßig laut Homologationsblatt, aktuell gültigen oder ursprünglich mit zwei Ansaugöffnungen luftdicht angebracht sein.
- Sowohl hand- als auch fußbetätigte Vorderradbremse sind erlaubt. Handbetätigte Systeme müssen über eine gültige oder ehemals gültige CIK-Homologation verfügen. Fußbetätigte Systeme müssen über eine gültige CIK Homologation verfügen.

Hinterachse: aus magnetischem Material Hinterachse breite: maximal 1400mm

Reifen: Marke freigestellt Type: Freie Reifenwahl zwischen OPTION, PRIME, MEDIUM
Regenreifen: Marke und Anzahl freigestellt

Trockenreifen vorne: 10 x 4.50-5 oder 4.60-5 hinten: 11 x 7.10-5
Regenreifen: vorne: 10 x 4.20-5 oder 4.50-5 hinten: 10 x 6.00-5



www.kart-tiro1.at

DIV. 5 TK – Informationsblatt KZ5 Hobby

Teilnehmer muss ein gültiges Homologationsblatt seines verwendeten Motors und Chassis beider technischen Kontrolle oder verlangen des technisches Kommissar vorweisen.

Alter: ab 35/45/55 Jahre (vollendetes Lebensjahr in 2021 / completed year of life 2021)

KZ 5	35+OVER	125 KZ5	DIV 5.1.A	180 kg	CIK VEGA XM Prime	from 35 years	trophies 1 - 5	DIV. 5
		125 KZ5	DIV 5.1.B	180 kg		from 45 years		
		125 KZ5	DIV 5.1.C	180 kg		from 55 years		

Chassis: Marke frei, es sind nur Chassis zugelassen, die von CIK/FIA -anerkannten Chassis-Herstellern in Serie gefertigt werden oder wurden, und die den aktuell gültigen oder den ursprünglich gültigen Bestimmungen und Maßen der CIK/FIA -Reglements entsprechen.

Radstand (Abstand von Mitte Vorderachse zu Mitte Hinterachse) = mind. 1010 mm und max. 1070 mm, Spurweite = mindestens 2/3 des verwendeten Radstandes, Gesamtlänge (ohne Frontspoiler und Heckauffahrschutz) = maximal 1820 mm.

Die Karosserieteile (Frontspoiler, Frontschild, Seitenkästen) müssen den aktuell gültigen oder ursprünglich gültigen Bestimmungen der CIK/FIA -Reglements entsprechen.

Die Befestigung der Karosserieteile muss gemäß den aktuell gültigen oder den ursprünglich gültigen Bestimmungen der CIK/FIA -Reglements erfolgen.

Motor: KZ2 Motor Marke frei Einzylinder 2Takt Motor, wassergekühlt, mit Getriebe, gem. CIK/ FIA Reglement Art.12 (KZ2 bzw. ehem. ICC 2006) Hubraum maximal 125 ccm.

Analoge Zündanlage und Vergaser mit Ansaugeräuschkämpfer nach dem nationalem KZ2 Reglement. Auspuff laut CIK/FIA Homologation

Getriebe: mit mindestens 3 und maximal 6 Gängen, ausschließlich mechanisch per Hand. Servo-Unterstützung erlaubt, Zündunterbrechung System verboten.

Vergaser: Es ist nur der Vergaser Dell.Ortho VHSH 30 (gem. CIK/ FIA Karting Technical Regulations – Technical Drawing No. 7) zugelassen.

Zündkerze: Die Marke der Zündkerze ist freigestellt, die Ausführung der Zündkerze muss dem CIK-FIA Artikel 2.16.8 (inkl. Anhang 7) entsprechen (2021/13)

Hinterachse: aus magnetischem Material Hinterachse breite: maximal 1400mm

Reifen: Marke: VEGA M-CIK Z PRIME (WEISS / BIANCO / WHITE) (Weiß)

Regenreifen: Marke: VEGA W5 CIK Anzahl freigestellt

Trockenreifen: vorne: 10 x 4.50-5 oder 4.60-5 hinten: 11 x 7.10-5

Regenreifen: vorne: 10 x 4.20-5 oder 4.50-5 hinten: 10 x 6.00-5



www.kart tirol.at

DIV. 6 TK – Informationsblatt KZ2

Teilnehmer muss ein gültiges Homologationsblatt seines verwendeten Motors und Chassis beider technischen Kontrolle oder verlangen des technischen Kommissar vorweisen.

Alter: ab 15 Jahre (vollendetes Lebensjahr in 2021 / completed year of life 2021)
RESTRICTED* 14 Jahre 6 Monate und 1 Tag / 14 years 6 months and 1 day

KZ 2	KZ 2	125 KZ2	DIV 6.1.A	175 kg	CIK VEGA XM Prime	from 15 years	trophies 1 - 5	DIV. 6
		125 KZ2 Under	DIV 6.1.B	175 kg		from 25 years		
		125 KZ2 Over	DIV 6.1.C	175 kg		from 35 years		

Chassis: Marke frei, es sind nur Chassis zugelassen, die von CIK/FIA -anerkannten Chassis-Herstellern in Serie gefertigt werden oder wurden, und die den aktuell gültigen oder den ursprünglich gültigen Bestimmungen und Maßen der CIK/FIA -Reglements entsprechen.
Radstand (Abstand von Mitte Vorderachse zu Mitte Hinterachse) = mind. 1010 mm und max. 1070 mm, Spurweite = mindestens 2/3 des verwendeten Radstandes, Gesamtlänge (ohne Frontspoiler und Heckauffahrschutz) = maximal 1820 mm.
Die Karosserieteile (Frontspoiler, Frontschild, Seitenkästen) müssen den aktuell gültigen oder ursprünglich gültigen Bestimmungen der CIK/FIA -Reglements entsprechen.
Die Befestigung der Karosserieteile muss gemäß den aktuell gültigen oder den ursprünglich gültigen Bestimmungen der CIK/FIA -Reglements erfolgen. Von Hand betätigte Vorderrad-Bremsen sind verboten

Motor: KZ2 Motor Marke frei Einzylinder 2Takt Motor, wassergekühlt, mit Getriebe, gem. CIK/ FIA Reglement Art.12 (KZ2 bzw. ehem. ICC 2006) Hubraum maximal 125 ccm.

Ansauggeräuschd.: Serienmäßig laut laut Homologationsblatt, aktuell gültigen oder ursprünglich gültigen Bestimmungen der CIK/FIA -Reglements

Getriebe: mit mindestens 3 und maximal 6 Gängen, ausschließlich mechanisch per Hand, Servo-Unterstützung und Systeme zur Zündunterbrechung sind verboten.

Vergaser: Es ist nur der Vergaser Dell.Ortho VSHS 30 (gem. CIK/ FIA Karting Technical Regulations – Technical Drawing No. 7) zugelassen.

Zündkerze: Die Marke der Zündkerze ist freigestellt, die Ausführung der Zündkerze muss dem CIK-FIA Artikel 2.16.8 (inkl. Anhang 7) entsprechen (2021/13)

Hinterachse: aus magnetischem Material Hinterachse breite: maximal 1400mm

Reifen: Marke: VEGA XM PRIME (WEISS / BIANCO / WHITE)

Regenreifen: Marke: VEGA W5 CIK Anzahl freigestellt

Trockenreifen vorne: 10 x 4.50-5 oder 4.60-5 hinten: 11 x 7.10-5

Regenreifen: vorne: 10 x 4.20-5 oder 4.50-5 hinten: 10 x 6.00-5

DIV. 8 TK – Informationsblatt Easy / WTP

Teilnehmer muss ein gültiges Homologationsblatt seines verwendeten Motors und Chassis beider technischen Kontrolle oder verlangen des technischen Kommissar vorweisen.

Alter: Jahre (vollendetes Lebensjahr in 2021 / * years, when the driver turns *, until 2021)

EASY	WTP	Bambini Schule	DIV 8.1.A	85 kg	Vega Cadetti	06* - 08 years	alle	DIV. 1 / 3 / 8
	Mini	Bambini Easy	DIV 8.2.A	110 kg	EASY TYRES	08* - 13 years	tro. 5	
	Junior	Junior Easy	DIV 8.3.A	140 kg	EASY TYRES	11 to 16	tro. 5	
	KZ-J	KZ Junior Easy	DIV 8.3.B	135 kg	CIK SLICK TYRES	11 to 16	tro. 5	
	Senior	Senior Easy	DIV 8.4.A	160 kg	EASY TYRES	from 15 y*	tro.1-3	

Chassis: Marke Easy, es sind nur Chassis zugelassen, die von CIK/FIA -anerkannten Chassis-Herstellern in Serie gefertigt werden oder wurden, und die den aktuell gültigen oder den ursprünglich gültigen Bestimmungen und Maßen der CIK/FIA -Reglements entsprechen.

Die Karosserieteile (Frontspoiler, Frontschild, Seitenkästen) müssen den aktuell gültigen oder ursprünglich gültigen Bestimmungen der CIK/FIA -Reglements entsprechen.

Die Befestigung der Karosserieteile muss gemäß den aktuell gültigen oder den ursprünglich gültigen Bestimmungen der CIK/FIA -Reglements erfolgen. Von Hand betätigte Vorderrad-Bremsen sind verboten

Easy Bambini: Motoren serienmäßig gem. technischem Datenblatt wie vom Hersteller des Motors dem Motor ausgeliefert wurde und laut Reglement Easy

Easy Junior: Motoren serienmäßig gem. technischem Datenblatt wie vom Hersteller des Motors dem Motor ausgeliefert wurde und laut Reglement Easy

Easy Senior: Motoren serienmäßig gem. technischem Datenblatt wie vom Hersteller des Motors dem Motor ausgeliefert wurde und laut Reglement Easy

Zündkerze: Reglement Easy

Vergaser: Reglement Easy

Hinterachse: laut Reglement Easy

Reifen: Easy Reifen alle Klassen obligatorisch Easy Kaer Reifen

Regenreifen: Marke und Anzahl freigestellt

Trockenreifen vorne: 10 x 4.50-5 oder 4.60-5 hinten: 11 x 7.10-5

Regenreifen: vorne: 10 x 4.20-5 oder 4.50-5 hinten: 10 x 6.00-5

8. # Klasse:

Klasse / Gewicht

DAI TROPHY CLASS & DIVISION 2021								
Gr.	Div.	Class	Motor	kg	Tyres	Years	Note	Div
BAMBINI	BAMBINI DAI	60 Mini (2015-2020)	DIV 1.1.A	110 kg	VEGA 10.0x4.00-5 11.0x5.00-5	08* - 13 years 08* - 13 Jahre	trophies 1-5	DIV. 1.1
		60 Mini (2010-2014)	DIV 1.1.B	110 kg				
		60 Mini (2000-2009)	DIV 1.1.C	110 kg				
		Champ. Mini Academy	DIV 1.1.D	110 kg				
	BAMBINI DAI MIX	Comer/Raket /WTP	DIV 1.2.A	110 kg	CIK SLICK TYRES 10.0x4.00-5 11.0x5.00-5	08* - 13 years 08* - 13 Jahre	trophies 1-5	DIV. 1.2
		Mini Rok	DIV 1.2.B	110 kg				
		X30 Mini / Waterswift	DIV 1.2.C	110 kg				
		Rotax FR 125 Micro	DIV 1.2.D	110 kg				
JUNIOR	JUNIOR OK	OK Junior	DIV 2.1.A	140 kg	CIK SLICK 10.0x4.60-5 11.0x7.10-5	12 to 16	trophies 1-5	DIV. 2.1
		KF3 125 Junior	DIV 2.1.B	140 kg				
		Junior Rok	DIV 2.1.C	140 kg				
	JUNIOR DAI	X30 Junior	DIV 2.2.A	140 kg	CIK SLICK 10.0x4.60-5 11.0x7.10-5	12 to 16	trophies 1-5	DIV. 2.2
		Rotax FR 125 Junior	DIV 2.2.B	140 kg				
		Championkart Academy	DIV 2.2.C	140 kg				
SENIOR TAG	OK / KF	OK	DIV 3.1.A	150 kg	CIK SLICK TYRES 10.0x4.60-5 11.0x7.10-5	from 15 years*	trophies 1-3	DIV. 3.1
		KF2 125 Kart	DIV 3.1.B	150 kg				
		Rok Senior	DIV 3.1.C	150 kg				
		ICA 100 Direct	DIV 3.1.D	150 kg				
	DAI TAG	Rotax FR 125 Max	DIV 3.2.A	160 kg	CIK SLICK TYRES 10.0x4.60-5 11.0x7.10-5	from 15 years*	trophies 1-3	DIV. 3.2
		X30 Senior	DIV 3.2.B	160 kg				
		Championkart Senior	DIV 3.2.C	160 kg				
		KGP 125 Direct Drive	DIV 3.2.D	160 kg				
	SUPER TAG	Super Rok	DIV 9.1.A	165 kg	CIK SLICK TYRES 10.0x4.60-5 11.0x7.10-5	from 16 years	trophies 1-3	DIV. 9.1
		Rotax FR 125 DD2	DIV 9.1.B	165 kg				
		Swiss Auto	DIV 9.1.C	170 kg				
		lame X30 Super	DIV 9.1.D	165 kg				
Rübig		DIV 9.1.E	200 kg					
KZ 5	KZ5 35+ OVER	125 KZ5	DIV 5.1.A	180 kg	CIK VEGAXM Prime	from 35 years	trophies 1-5	DIV. 5
		125 KZ5	DIV 5.1.B	180 kg		from 45 years		
		125 KZ5	DIV 5.1.C	180 kg		from 55 years		
KZ 2	KZ 2	125 KZ2	DIV 6.1.A	175 kg	CIK VEGAXM Prime	from 15 years	trophies 1-5	DIV. 6
		125 KZ2 Under	DIV 6.1.B	175 kg		from 25 years		
		125 KZ2 Over	DIV 6.1.C	175 kg		from 35 years		
EASY	WTP	Bambini Schule	DIV 8.1.A	85 kg	Vega Cadetti	06* - 08 years	alle	DIV. 1 / 3 / 8
	Mini	Bambini Easy	DIV 8.2.A	110 kg	EASY TYRES	08* - 13 years	tro. 5	
	Junior	Junior Easy	DIV 8.3.A	140 kg	EASY TYRES	11 to 16	tro. 5	
	KZ-J	KZ Junior Easy	DIV 8.3.B	135 kg	EASY TYRES	11 to 16	tro. 5	
	Senior	Senior Easy	DIV 8.4.A	160 kg	EASY TYRES	from 15 y*	tro. 1-3	

9. # Alter:

Es gilt die Jahrgangsregelung, d.h. Geburtstag im betreffenden Kalenderjahr 01.01. - 31.12.	7	8	9	10	11	12	13	14	15	16	17	
	2014	2013	2012	2011	2010	2009	2008	2007	2006	2005	2004	
	1a*	BAMBINI										
					1b*	JUNIOR						
									SENIOR			
RESTRICTED									KZ			
1a* Bambini	Ab dem vollendeten 7. Lebensjahr und oder nachweis der Fahrtauglichkeit											
1b* Junior und nachweis der Fahrtauglichkeit												

10. # Punkte Tabelle

Punkte Tabelle

Rennergebnis Punkte pro Rennen wie folgt zugeteilt

Pos.	1.	2.	3.	4.	5.	6	7.	8.	9.	10.	11.	12.	13.	14.	15.
Punkte	25	20	16	13	11	10	9	8	7	6	5	4	3	2	1

Für die Platzierungen in der Heatwertung werden ebenfalls Punkte wie folgt zugeteilt

Pos.	1.	2.	3.	4.	5.	6	7.	8.	9.	10.
Punkte	10	9	8	7	6	5	4	3	2	1

11. # Webrung:

Werbefläche 105 x 75 mm

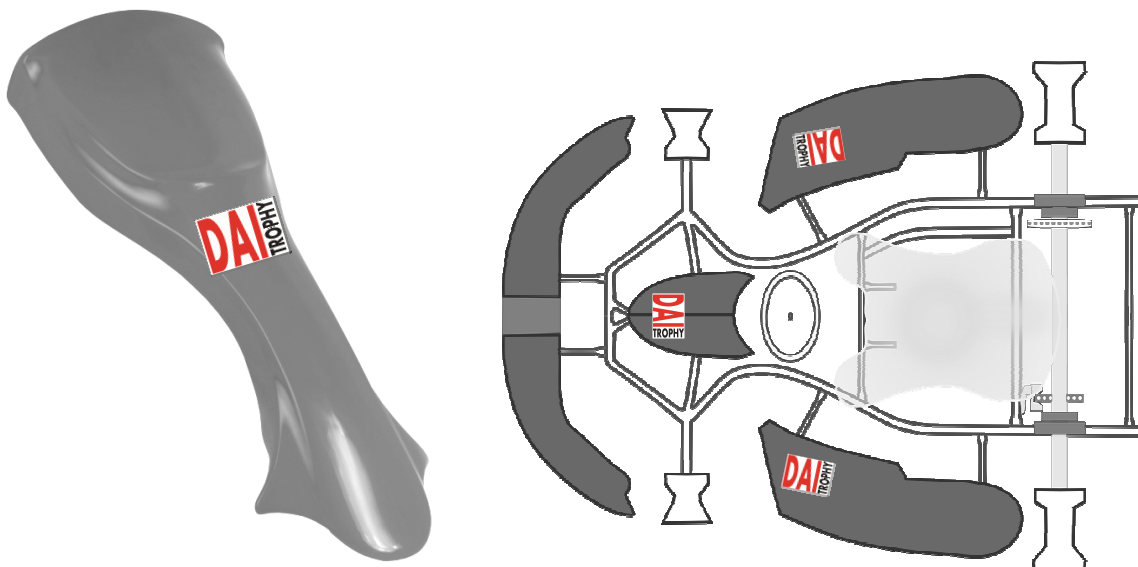

12. # Helm und Bekleidung:

Helm und Bekleidung mindestens



Quelle: CIK/FIA

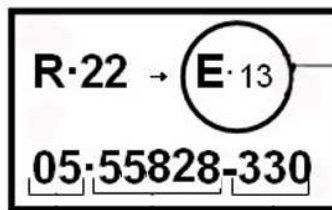

Länderschlüssel z.B.
1...Deutschland
3...Italien
13-Luxemburg

R 22 = Regelung Nr. 22
E = Kennnummer des Zulassungslandes
3 = Italien
05 = Änderung 05
55828 = Zulassungsnummer
330 = Produktionsnummer

Minderst Standard für Helme die nicht CIK/FIA Snell/SFI/BS und FIA entsprechen sind Vollvisierhelme Helme, welche der Prüfnorm ECE 22 05 entsprechen.

Das Reglement schreibt MAXIMAL 1800g, für Junioren MAXIMAL 1550g (inklusive Visier) vor.

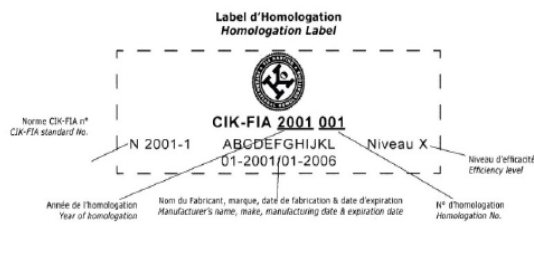

Quelle: CIK/FIA

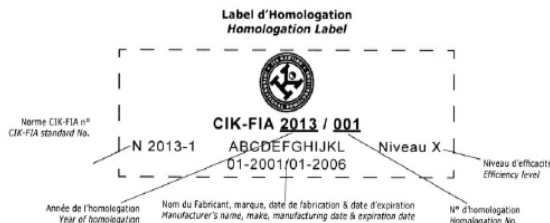

13. # Zündkerze Division 1,2,3,5,6 und 9:

Zündkerze Division 1,2,3,5,6 und 9

ANNEXES AU REGLEMENT TECHNIQUE
APPENDICES TO THE TECHNICAL REGULATIONS

Annexe N°7

Bougies conformes et non-conformes

Liste d'exemples non exhaustive

Appendix No. 7

Spark plugs complying and non-complying

Non-exhaustive list of examples



 **Conforme / complying**

 **Non-conforme / non-complying**

Quelle: CIK/FIA

14. # Sitzmontage

2017/05 Division 1-9

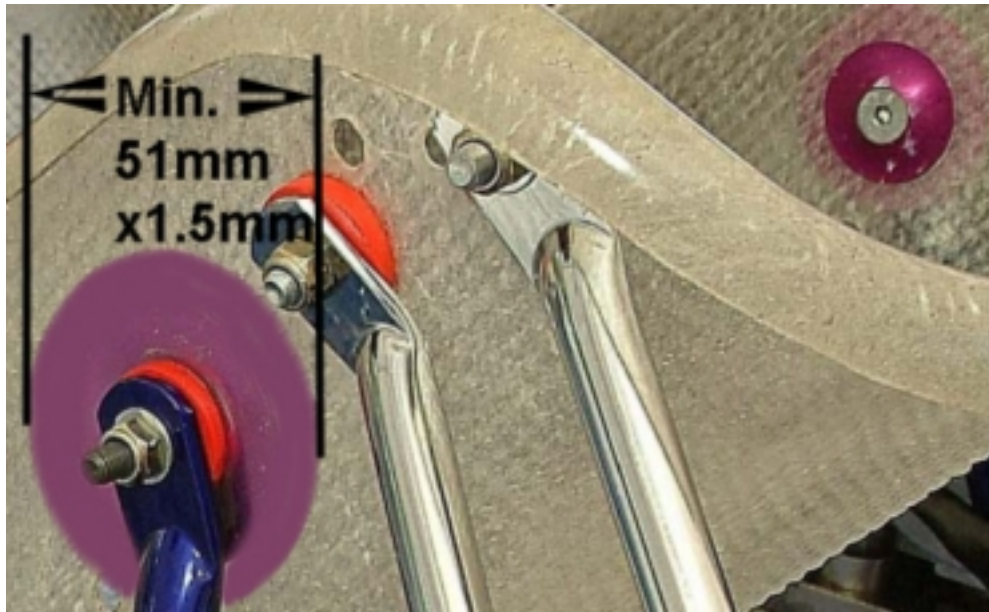

15. # Insert CIK/FIA:

Insert CIK/FIA

Bougie insert CSAI mini series

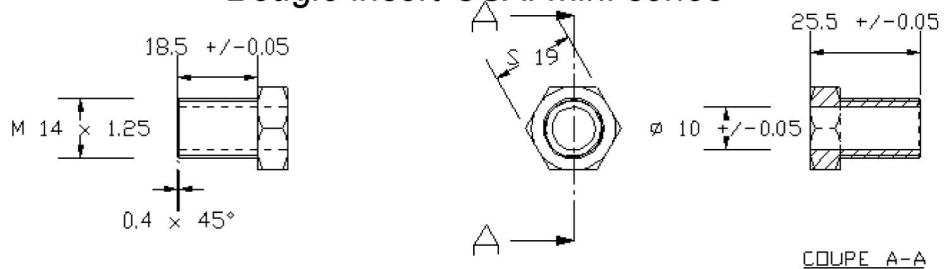

Volume Insert = $\pi \times 1 \times 2,55 / 4 = 2 \text{ cm}^3/\text{cc}$

Motor	Laut Homologationsblatt Tabelle nur als Richtwert!!	
60 ccm Bambini ab 2010	4,8ccm + insert 2 ccm	6,8 ccm minimum
60 ccm Bambini bis 2009	5 ccm + insert 2 ccm	7,0 ccm minimum
OK Junior	12ccm + insert 2 ccm	14 ccm minimum
OK	9 ccm + insert 2 ccm	11 ccm minimum
KZ2	11ccm + insert 2 ccm	13 ccm minimum
KZ2 35+	11ccm + insert 2 ccm	13 ccm minimum

Messung laut Appendix_1_RT_2016.pdf

16. # Vergaser Division 1 PHBG 18 BS und Benzinpumpe:

PHBG 18 BS und Benzinpumpe (Ansaugflansch nur für IAME Waterswift 60cc/X30 ROOKIE 60cc)

Gummi flansch/rubber manifold – Vergaser/carburettor PHBG 18 BS – Ansaugflansch/inlet silencer manifold

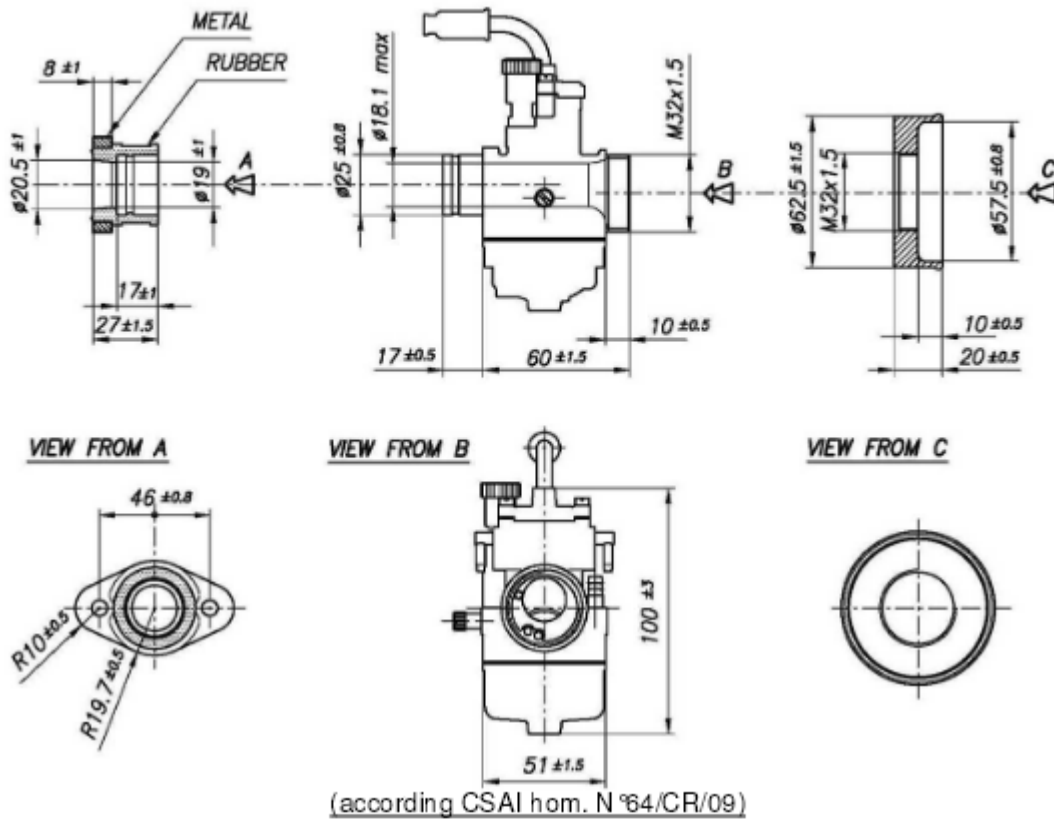

Benzinpumpe – Fuel pump DELLORTO TYPE P34PB2

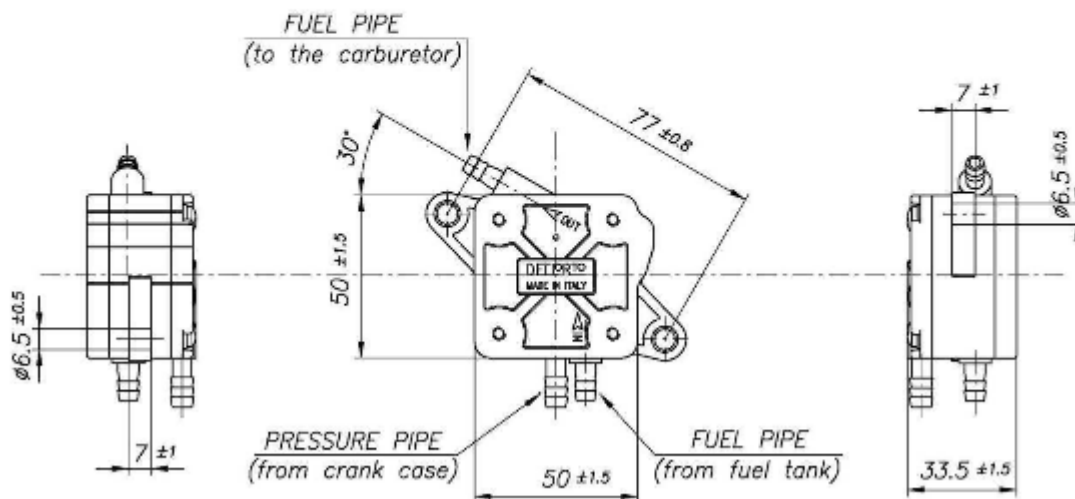

Quelle: CIK/FIA/CSAI/DMSB

17. # Vergaser Division 1 PHBG 18 BS:

Vergaser Division 1 PHBG 18 BS

Vergaser – Carburettor **DELLORTO PHBG 18 BS**

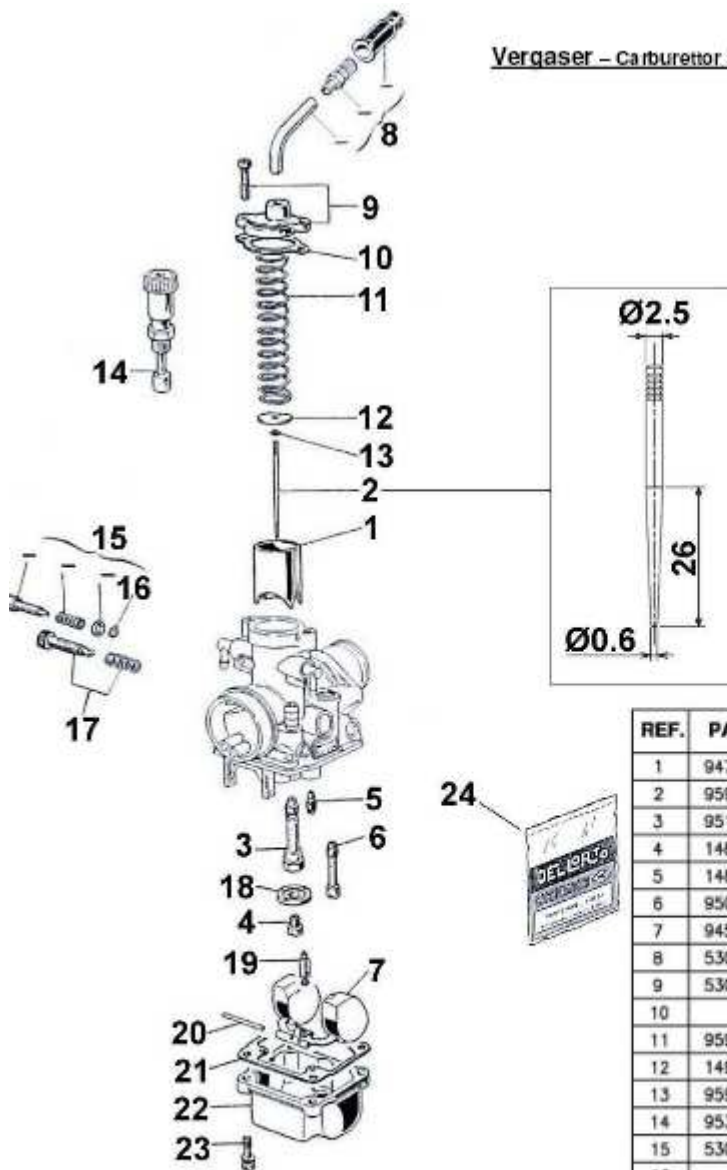

REF.	PART. N°	PART DESCRIPTION
1	9475 x 64	THROTTLE
2	9595 x 08	NEEDLE
3	9511 x 28	ATOMISER
4	1486 x 02	MAIN JET
5	1488 x 02	IDLE JET
6	9501 x 02	STARTER JET
7	9450 x 80	FLOAT
8	53036 - 78	ELBOW 90° KIT
9	53031 - 78	VALVE CHAMBER COVER KIT
10	*	GASKET COVER
11	9597 - 61	SPRING VALVE
12	14958 - 21	PLATE
13	9596 - 21	CLIP
14	9538 - 64	MANUAL STARTER DEVICE
15	53024 - 78	IDLE MIXTURE ADJUSTING SCREW KIT
16	*	IDLE MIXTURE ADJUSTMENT GASKET
17	53027 - 78	THROTTLE VALVE ADJUSTING SCREW KIT
18	9779 - 52	ANTI-SURGE WASHER
19	2838 - 05	FUEL VALVE NEEDLE
20	9506 - 22	FLOAT PIN
21	*	FLOAT CHAMBER GASKET
22	9444 - 96	FLOAT CHAMBER
23	11836 - 36	FLOAT CHAMBER SCREW
24	52526 - 77	GASKET SET

18. # Division 1 Luftfilter:

Division 1 Luftfilter laut Homologation und 2015 bis 2020

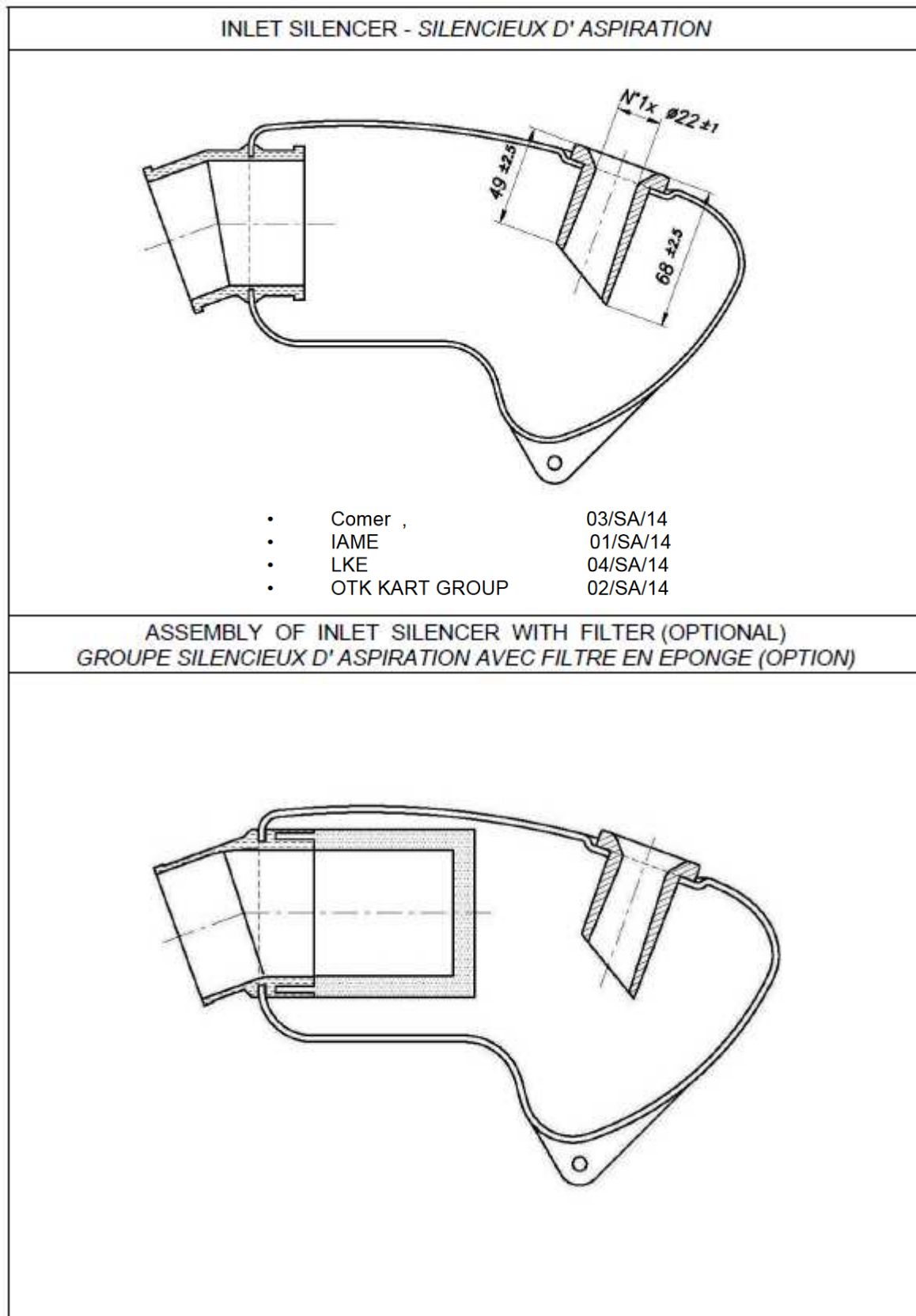

19. # Kupplung/ Auspuff Bambini:

Kupplung/ Auspuff Bambini oder laut Homologation

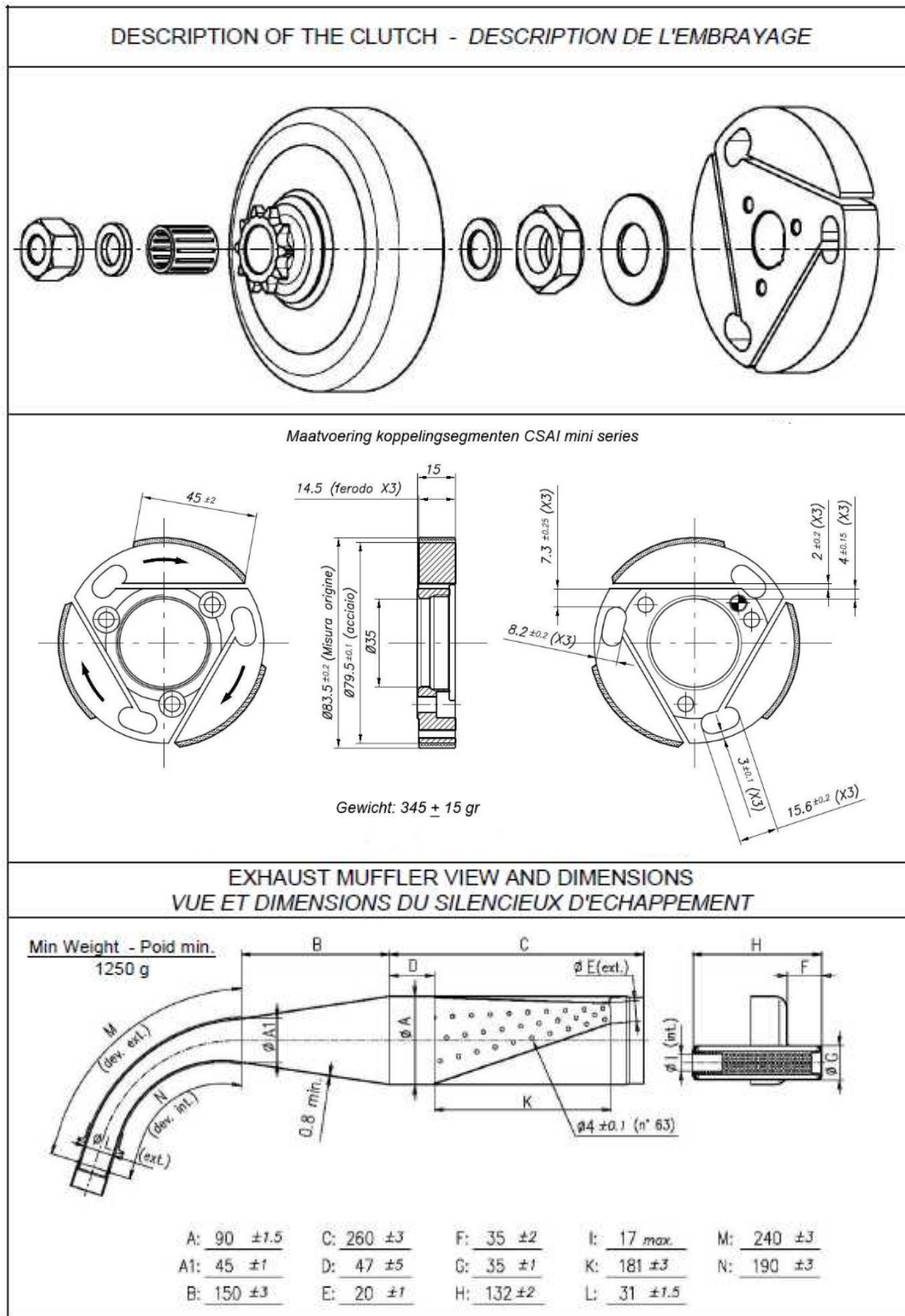

Quelle: CSAI

20. # Bodywork Junior, Senior, KZ2;

Bodywork Junior, Senior, KZ2;

Carrosserie pour circuits courts

Bodywork for short circuits

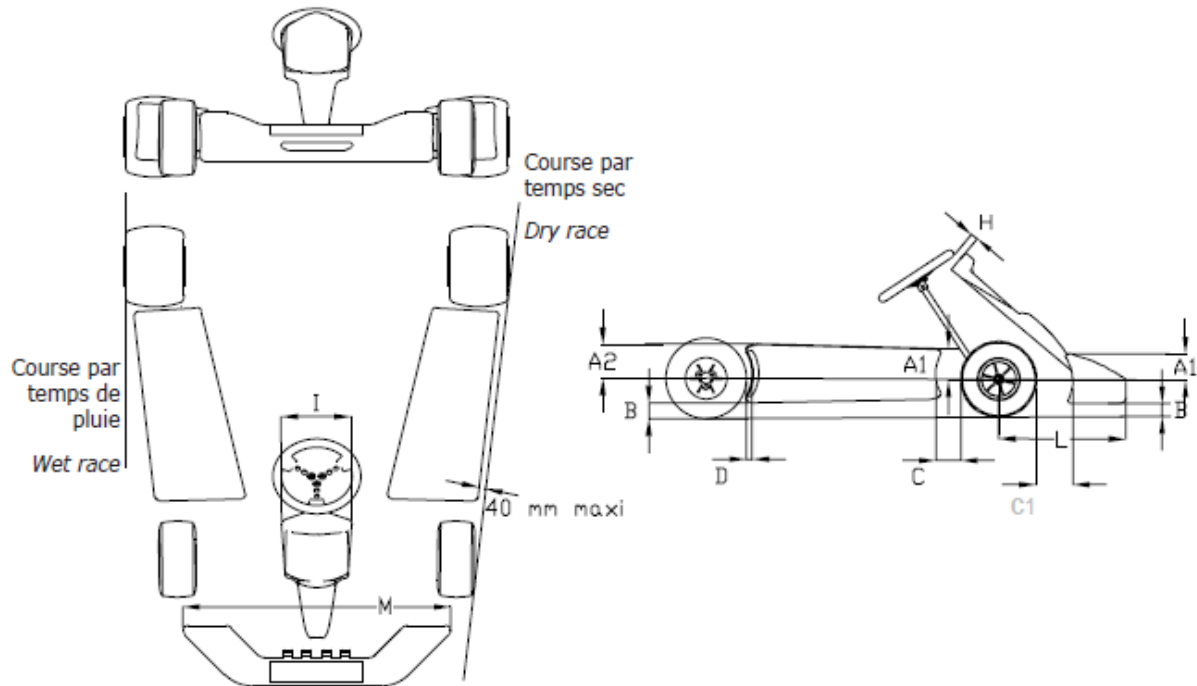

CODE	Cotes en mm / Dimensions in mm	Limite/Limit	Commentaires/Comments
A1	Inférieur au rayon de la roue avant Less than the front wheel radius		Avant / Front
A2	Inférieur au rayon de la roue arrière Less than the front wheel radius		Arrière / Rear
B	25 60	Minimum Maximum	Pilote à bord / Driver on board Pilote à bord / Driver on board
C	150	Maximum	
C1	180	Maximum	
D	60	Maximum	
H	50	Minimum	
I	250 300	Minimum Maximum	
L	680	Maximum	
M	1000 Largeur extérieure du train avant External width of the front track	Minimum Maximum	

Quelle: CIK/FIA

21. # Frontspoiler- Klammern:

Frontspoiler- Montage CIK-FIA Bulletin No 40

DESSINS TECHNIQUES
TECHNICAL DRAWINGS

DESSIN TECHNIQUE N°2c

Kit de montage de carénage avant

TECHNICAL DRAWING No. 2c

Front fairing mounting kit

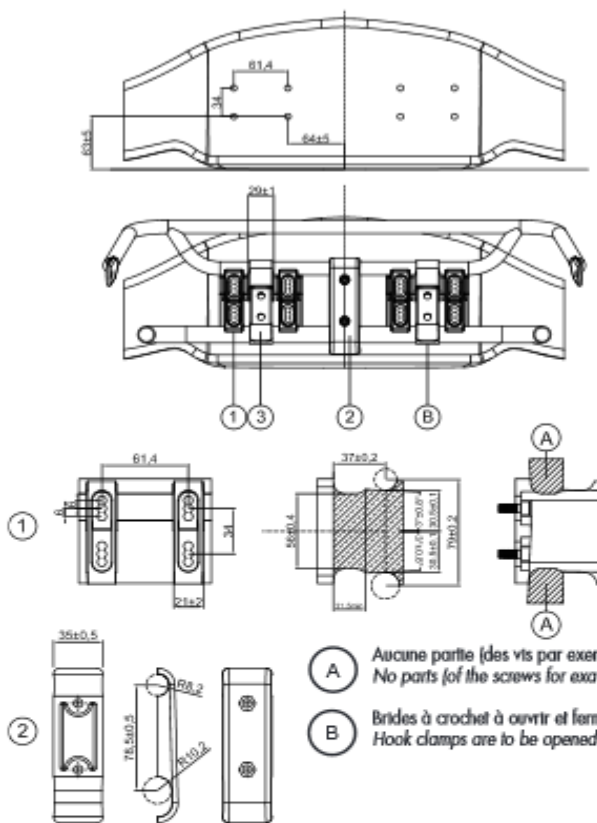

Installation correcte du «Carénage Avant»
Position correcte / Correct position

Correct installation of the "Front Fairing"
Position acceptable / Acceptable position

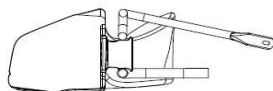
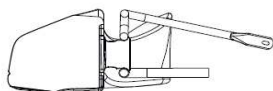

Position non acceptable si une quelconque partie de
des tubes inférieur du pare-choix avant se trouve
dans les zones marquées (A).

Not acceptable position if any part of the lower tubes
of the front bumper is **are** in the marked areas (A).

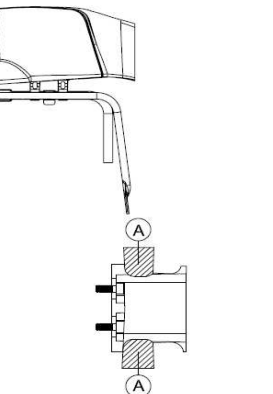
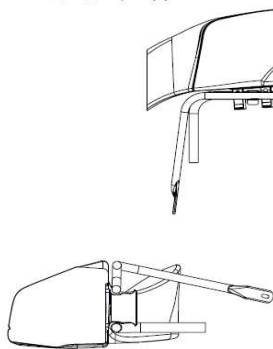

(A) Aucune partie (des vis par exemple) n'est admise dans cette zone.
No parts (of the screws for example) are admitted in this area.

(B) Brides à crochet à ouvrir et fermer à la main uniquement sans aucun outil
Hook clamps are to be opened and closed by hand only without any tools.

It is only permitted to fix the front fairing onto the kart using the front fairing mounting kit. No other device is authorised. It must be possible for the front fairing to move freely back in the direction of the chassis without any obstruction from any part that may restrict movement.

The front bumpers (lower and upper tube) must be rigidly connected with the chassis and must have a smooth surface. Any mechanical work or other intervention to maximize the friction of the front bumpers is strictly forbidden.

Definition «Front fairing mounting kit»

1. Mounting bracket kit for front fairing (2 pieces + 8 screws in total).
2. Front bumper support (2 half shells + 2 screws in total).
3. Adjustable hook clamps (the 2 pieces, shall be made of metal).

CIK Logo & Homologation number shall be embossed on each piece

1. Mounting bracket kit for front fairing (the 2 pieces shall be made of plastic).
2. Front bumper support (the 2 half shells shall be made of plastic).

Quelle: CIK/FIA

22. # Lärmmessung :

Lärmmessung

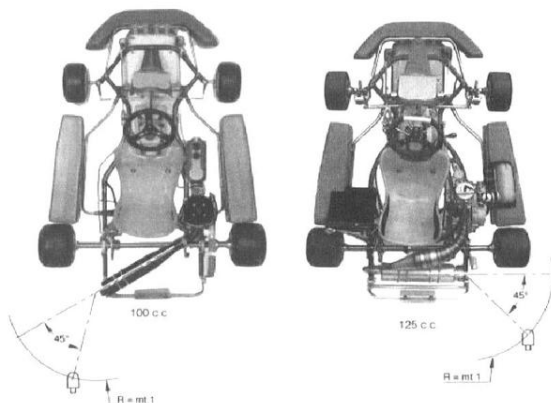

Quelle: CIK/FIA

23. # Gazelle Bambini

Homologation Bambini Motoren

Csai 01.01.2015 - 31.12.2020			Csai 01.01.2010 - 31.12.2014			Csai 01.01.2005 - 31.12.2009		
Name	Type	Omologa.						
COMER r	TAG 60	02/M/20	BMB	RAM	05/MT14	BullPower	LK33	32/M/09
IAME	MiniSwift	03/M/20	COMER	TAG 60	04/MT/14	COMER	KWE6 TAG	10/M/09
LAURA	HTL	04/M/20	LKE	R13	06/MT/14	MAXTER	MAXTERINO	35/M/09
PAROLIN	Roky 60	06/M/20	MAXTER	MAXTERINO	01/MT/14	PARILLA	60MINISWIFT	25/M/09
TM	60 Mini	07/M/20	PARILLA	60MINISWIFT	02/MT/14	VPRTX	MINI ROK	45/M/09
VORTEX	MR3	05/M/20	VORTEX	MR2	03/MT/14	WTP	B5	48/M/09
LKE	R14	051M/20						

24. # Bodywork Bambini

Bodywork Bambini

Bemerkung	
Mindest-Bodenfreiheit Frontspoiler	
Mindest-Bodenfreiheit Heckauffahrschutz	
Seitenkasten-Abstand zu Vorderrad	
Seitenkasten-Abstand zu Hinterrad	
Abstand Heckauffahrschutz zu Hinterrad	
Abstand Frontschild – Lenkradkranz	
Breite Frontschild	
hinterer Überhang	
Frontspoilerbreite (Toleranz: 5%)	

Zeichen	Abmessung
A	min. 30 mm
B	min. 25 mm / max. 45 mm
C	min. 20 mm / max. 130 mm
D	min. 20 mm / max. 80 mm
E	min. 15 mm / max. 50 mm
H	min. 50 mm
I	max. 300 mm
L	max. 370 mm
M	890 mm gemäß Hom.blatt

Quelle: DMSB

Appendix No. 1

a) In KZ1 and KZ2, the volume then measured minus the plug insert (2 cc) must not be less than 11 cc.

b) In OK-Junior, the volume then measured minus the plug insert (2 cc) must not be less than 12 cc.

c) In OK, the volume then measured minus the plug insert (2 cc) must not be less than 9 cc.

General method for measuring the volume of the combustion chamber

- * Remove the engine from the chassis.
- * Wait until the engine is at ambient temperature.
- * Have the cylinder head removed to check the protrusion of the spark plug.
- * Have the spark plug removed (check the 18.5 mm dimension).
- * Screw the plug insert in place of the spark plug (the plug insert, tightened on the cylinder head, must not extend beyond the upper part of the dome of the combustion chamber. It must be fixed to the cylinder in exactly the same way as the spark plug measuring 18.5mm long).
- * Make the top part of the piston and the periphery of the cylinder waterproof using grease.
- * Place the piston at top dead centre and block the crankshaft.
- * Carefully remove the excess grease.
- * Place the cylinder head back and screw it in at the torque recommended by the Manufacturer.
- * With a laboratory graduated burette (mechanical or electronic), fill combustion chamber (with "RED" DEXTRON ATF D type oil) to the uppermost part of the top edge of the plug insert (wetting the plane of the head gasket).

Alternative method for measuring the volume of the combustion chamber

- * Remove the engine from the chassis.
- * Wait until the engine is at ambient temperature.
- * Have the spark plug removed (check the 18.5 mm dimension).
- * Screw in the plug insert in place of the spark plug (the plug insert, tightened on the cylinder head, must not extend beyond the upper part of the dome of the combustion chamber. It must be fixed to the cylinder in exactly the same way as the spark plug measuring 18.5mm long).
- * Place the piston at top dead centre and block the crankshaft.
- * With a laboratory graduated burette (mechanical or electronic), fill combustion chamber (with "RED" DEXTRON ATF D type oil) to the uppermost part of the top edge of the plug insert (wetting the plane of the head gasket).
- * In case of discrepancy of the measured value, the complete procedure must be carried out according to the "General Method" of Appendix No. 1.

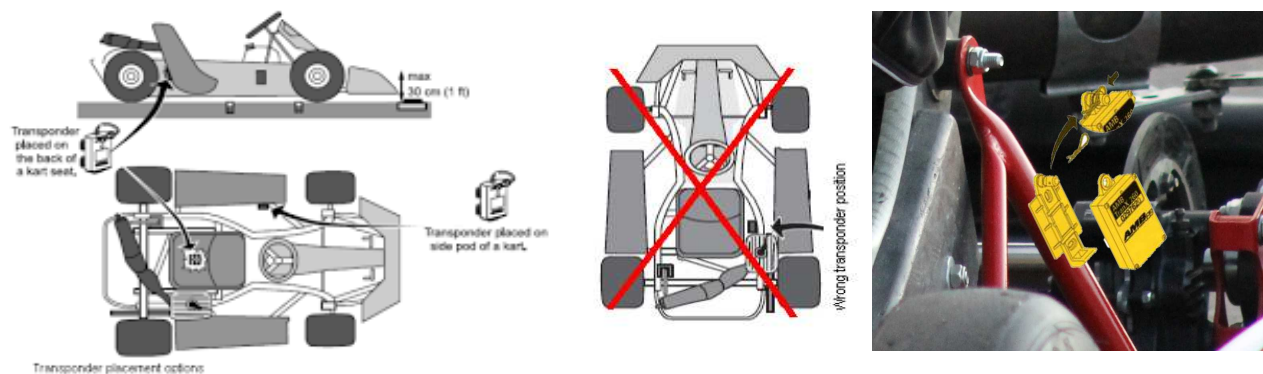
26. # Transpondermontage:**Transpondermontage**

Verliert während eines Laufes ein Fahrer seinen Transponder oder wird dieser defekt, ist bei den Läufen keine weitere automatische Zählung möglich, jedoch kann der Zeitnehmer diesen manuell erfassen. Ein Protest gegen dieses Resultat ist aber nicht möglich. Ein schwaches Transpondersignal wird von der Zeitnahme dem Fahrer oder Mechaniker mitgeteilt, um den Transponder entsprechend der Installationsanleitung (senkrecht zur Bodenfläche ohne Metallteile) anzubringen.

Sollte einem Fahrer eine oder mehrere Runden nicht gezählt worden sein so hat der Fahrervertreter bzw. Fahrer unmittelbar nach dem nach Aushang des Ergebnisses Zeit dem Rennleiter mitzuteilen. Es muss eine plausible Erklärung (z.B. doppelte Rundenzeit) vorliegen um das Ergebnis zu korrigieren. Über eine endgültige Korrektur des Laufes haben die Rennleitung und die Zeitnahme zu entscheiden.

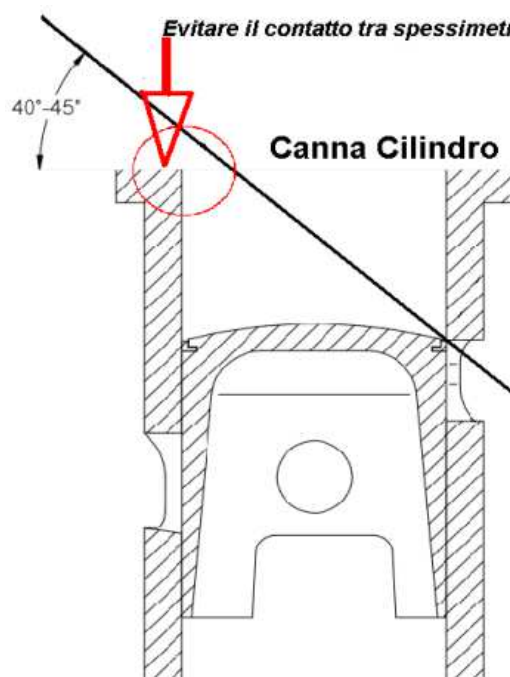
27. # Steuerzeit:**Maßsystem**

Al fine di rendere la misurazione più accurata, l'ho spessore sarà utilizzato per stabilire l'inizio e la fine della misura.

Questo spessore viene introdotto in corrispondenza del profilo di corda, di ciascuna luce interna canna cilindro e il bordo della parte superiore della fascia elastica del pistone o del pistone stesso.

La posizione con cui lo spessore pinzerà i bordi, sarà considerata l'inizio e la fine della misura dell'angolazione più grande possibile.

Questo spessore può essere introdotto, in posizione attraverso l'interno del cilindro oppure attraverso il condotto della luce di scarico lato collettore. Non sarà obbligatorio la sua introduzione, ma è importante che la sua posizione abbia un'angolazione di circa 45°.

La lettura viene eseguita usando un display digitale con dispositivo di misurazione azionato da un codificatore, oppure con un disco graduato con diametro minimo di 200 mm.

28. # Kupplung:

Kontrollmethode der Kupplungseingreifdrehzahl









Die Kontrolle der Kupplungseingreifdrehzahl für das Bewegen des Karts vor Erreichen der Vorgeschriebenen Drehzahl von **4.000 min-1** kann zu jeder Zeit während der gesamten Veranstaltung durchgeführt werden.

Dai Prüfprozedere erfolgt wie beschrieben:

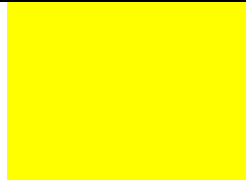
Der Motor muss von dem im Kart sitzenden Fahrer, ausgerüstet mit der vorgeschriebenen Sicherheitsausrüstung von diesem gestartet und am Laufen gehalten werden. Der Technische Kommissar klemmt das Kabel des Drehzahlmessers an das Zündkabel, um die Motordrehzahl ablesen zu können. Mit leicht ansteigendem Druck übt der Technische Kommissar mit seiner Hand Druck auf das Gaspedal aus, um den Motor zu beschleunigen. Das Bremspedal muss sich während dem Prüfprozedere in freier Position befinden. Die Kupplung muss greifen, bevor die Drehzahl des Motors 4.000 min-1 erreicht hat und muss bewirken, dass sich das Kart mit Fahrer vorwärtsbewegt. Für den Fall, dass die Eingreifdrehzahl überschritten wird, erfolgt unmittelbar nach dem ersten Test ein zweiter Test.

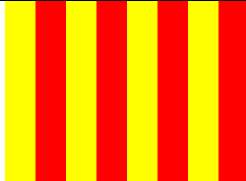
29. # Flagge:

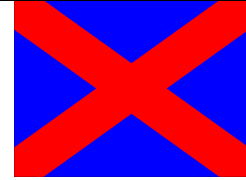
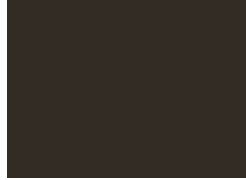
Flaggensignale

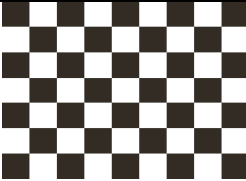
	The session has started or resumed after a full course caution or stop. Ende der Gefahr und des Überholverbots. Start, oder Neustart des Laufes.		The session is stopped. All cars must halt on the track or return to pit lane. Unterbrechung oder Abbruch des Trainings oder Rennens.
	Full course caution condition for ovals. On road courses, it means a local area of caution. Überholverbot! Achtung, Gefahr! Bereit sein, anzuhalten!		SLOW phase, overtaking ban and driving one behind the other. SLOW-Phase, Überholverbot und hintereinander Fahren.
	Depending on the series, either one lap remains or a slow vehicle is on the track. Achtung auf der Strecke befindet sich ein deutlich langsames Fahrzeug		Debris, fluid, or other hazard on the track surface. Die Strecke ist rutschig (Ölspur, Sand oder Regen). Diese Flagge wird mindestens 4 Runden lang gezeigt.
	The car should give way to faster traffic. This may be an advisory or an order depending on the series.		The driver must stop racing, maintain racing speed and return directly to the pits. Für überrundete Teilnehmer ist das Rennen beendet.
	The car with the indicated number must pit for consultation. Fahrer wird wegen unsportlichen Verhaltens verwart.		The driver of the car with the indicated number has been penalized for misbehaviour.
	The car with the indicated number has mechanical trouble and must pit. Dass sein Kart ein technisches Problem hat und er in der nächsten Runde die Boxen anfahren muss.		The session has concluded. Das Training, Qualifying oder Rennen ist beendet.